

# TECHNIK-RIDER & CATERING RIDER



Dieser Rider ist fester Bestandteil des Engagementvertrages mit Jante.

Bitte lesen Sie ihn aufmerksam durch und leiten Sie ihn ggf. umgehend an die von Ihnen beauftragte PA-Company weiter.

Wir sind flexibel im Hinblick auf das Equipment. Sollten aus Ihrer Sicht Änderungen am im Folgenden beschriebenen Setup erforderlich sein, nehmen Sie bitte umgehend Kontakt zu uns auf. Wir werden sicherlich eine Lösung finden. :)

Die jeweils aktuellste Version dieses Riders sowie sämtliches Pressmaterial kann auf [www.jantemusic.de](http://www.jantemusic.de) unter „Download“ heruntergeladen werden.

**Kontakt:**  
**Jan Thierfelder**  
**Tel.: 0177/1583152**  
**info@jantemusic.de**

## *Inhaltsverzeichnis*

Seite 2.....	Sicherheit / Personal / zeitlicher Ablauf / Bühne
Seite 3.....	PA / FOH / Monitor / Licht Stromversorgung
Seite 4.....	Merchandise / Backstage / Catering
Seite 5.....	Mischpult-Belegungsplan / Stagerider

# Technik, Bühne & Umgebung

## Sicherheit

Die einschlägigen Vorschriften für Elektrik, Brandschutz, Hebezüge etc. (BGV C1, BGV A1, BGV A2, VDE, VStättVo etc.) sind zu beachten und einzuhalten. Zugangswege zur Bühne müssen eben und beleuchtet sein. Europalettenstapel u. ä. werden nicht akzeptiert.

## Personal

Jante freuen sich auf die Zusammenarbeit mit motivierten, freundlichen und kompetenten Fachkräften.

Für einen reibungslosen Ablauf werden benötigt:

- ein mit Aufbau & Equipment vertrauter Techniker als Ansprechpartner vor Ort
- ein **erfahrener Tontechniker**, der den Soundcheck ggf. nach Anweisungen der Band durchführt und die Show selbst fährt

Auch über einen fähigen Lichttechniker freuen wir uns.

## Zeitlicher Ablauf

Um Verzögerungen im Ablauf zu vermeiden, sollten bei Ankunft der Band Bühne sowie **Ton- und Lichtanlage** (sofern nicht von der Band gestellt) gemäß Rider **aufgebaut und betriebsbereit** sein.

Die Band erscheint in der Regel **mindestens 90 Minuten vor Auftrittsbeginn**.

Wir benötigen freien Anfahrtsweg und **Stellplatz für 2 Pkws**.

Zeitplanung des Aufbaus/der Veranstaltung nach Absprache. Bitte nehmen Sie diesbezüglich frühzeitig (spätestens eine Woche vor Veranstaltung) Kontakt mit uns auf.

## Bühne

Bei Veranstaltungen im Freien muss die Bühne von oben und seitlich gegen Regen und Sturm **geschützt** sein.

minimale Bühnengröße: **3 x 2 Meter**

Bitte Befestigungsmöglichkeit für **Backdrop-Banner** (2m x 1,60 m) vorsehen!

## PA

Wir erwarten **ein der Veranstaltung angemessenes PA - System**, das in der Lage ist, einen Schalldruck von 110dB unverzerrt am FOH - Platz wiederzugeben.

Bitte kein Selbstbau oder Clubserien!

## FOH

Der FOH-Platz sollte mittig vor der Bühne stehen. Auf der Bühne ist indiskutabel! Falls dies nicht möglich ist, sollte der FOH-Platz in einem hörakustisch guten Bereich stehen (d.h. nicht unter einem Balkon, an einer Raumseite o.ä.).

Mischpult:

**6 Kanäle, 2 Aux-Wege**, gerne Midas, Soundcraft, Allen & Heath, Yamaha o. vgl.

Bitte kein Behringer-Equipment!

Mind. pro Kanal: 2x Mittenparametrik, Lowcut, Mute, separat regelbare Auxwege,

PAD-Schalter, Phantom Power

Mind. 2 Aux-Wege für Monitoring (bei Monitormix vom FOH aus)

Talkback auf die Monitorwege

## Monitor

Mind. 2 getrennte Wege

mind. 2 Wedges, Bitte kein Selbstbau!

Bei getrenntem Monitorplatz Intercom zum FOH.

## Licht

Wir erwarten eine der Veranstaltung angemessene professionelle Bühnenbeleuchtung zur optischen Unterstützung der Show.

## Stromversorgung

Für die Versorgung der Effektgeräte auf der Bühne ist eine abgesicherte Stromversorgung erforderlich (2 Schuko-Steckdosen 230V mit insgesamt 16A, separatem Personenschutz-Fl, 30mA oder aber ein daran angeschlossener Dreierverteiler).

Positionen der benötigten Stromanschlüsse: Siehe Stagerider (S. 6).

## Merchandise

Die Gruppe benötigt mind. 1 Tisch für den Merchandising-Stand. Auch eine gut sichtbare Wandfläche ist von Vorteil. Dies wird vom Veranstalter gestellt. Die Gruppe hat das alleinige Verkaufsrecht für ihre eigenen Artikel wie z. B. CDs, Poster, T-Shirts etc. und muss im Falle einer Verkaufsdurchführung keine zusätzlichen Gebühren für Standmiete oder ähnliches abführen.

## BACKSTAGE & CATERING

### Backstage

Gerne gesehen ist ein Raum in Bühnennähe mit direktem Bühnenzugang, eigenem Licht und ausreichend Platz für 2-4 Personen, der ab mind. einer Stunde vor Showbeginn ausschließlich der Band samt Crew zur Verfügung steht.

### Catering

#### Getränke

- **stilles Wasser** + wenn möglich Cola im Backstagebereich (und das Wasser auch gern auf der Bühne) :)

#### Essen

- 2 warme Mahlzeiten (1x vegetarisch!) oder aber belegte Brötchen o.ä.  
- auch über Snacks / ein wenig Süßes freuen wir uns :)

Wir freuen uns auf eine wunderbare Veranstaltung mit Ihnen!

A handwritten signature in black ink that reads "Jante". The letters are fluid and connected, with a large, sweeping 'J' and a trailing 'e'.

## Mischpult-Belegungsplan

(Dieser Plan gilt nur als Orientierung, was gebraucht wird. Die Reihenfolge der Kanäle ist dem Tontechniker vor Ort frei gestellt.)

	Instrument	Abnahme	Effekte	Stativ
1	Voc Jan	Shure Beta 58a (bringt Jan mit)	Reverb	Galgen
2	Westerngitarre 1 Jan (Taylor)	DI	Reverb	-
3	Westerngitarre 2 Jan (Blau)	DI	Reverb	-
4	E-Gitarre / Westerngitarre / Mandoline / Ukulele Tim	DI (Instrumente werden über Boss GT100 gespielt)	-	-
5	Voc Tim	Shure SM58 (bringt Tim mit)	Reverb	Galgen
6	Stompbox Jan	DI	Reverb	-

## Stagerider - Jante

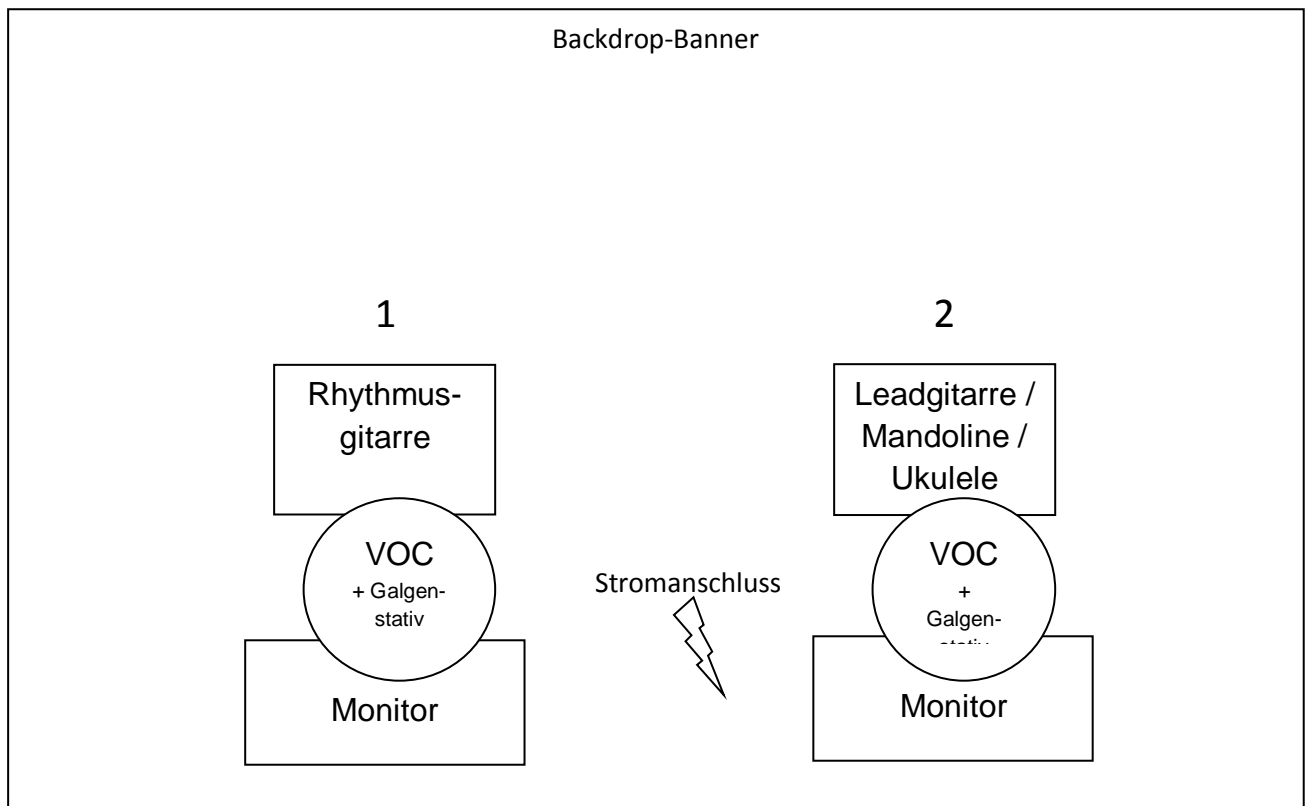

*\*Dieser Stagerider bezieht sich auf einen Auftritt des Jante-Duos. Jante tritt auch als Singer-/ Songwriter alleine auf. In diesem Fall entfallen die Anforderungen für den Leadgitarristen.*